

BENINCA®

AUTOMAZIONE PER CANCELLI A BATTENTE

AUTOMATION FOR HINGED GATES

AUTOMATION FÜR TORE

AUTOMATION POUR PORTAILS OUVRANTS

AUTOMATIZACIÓN PARA CANCELAS DE BATIENTE

AUTOMATYZACJA BRAM ROZWIERANYCH

MB24V

MBE24V

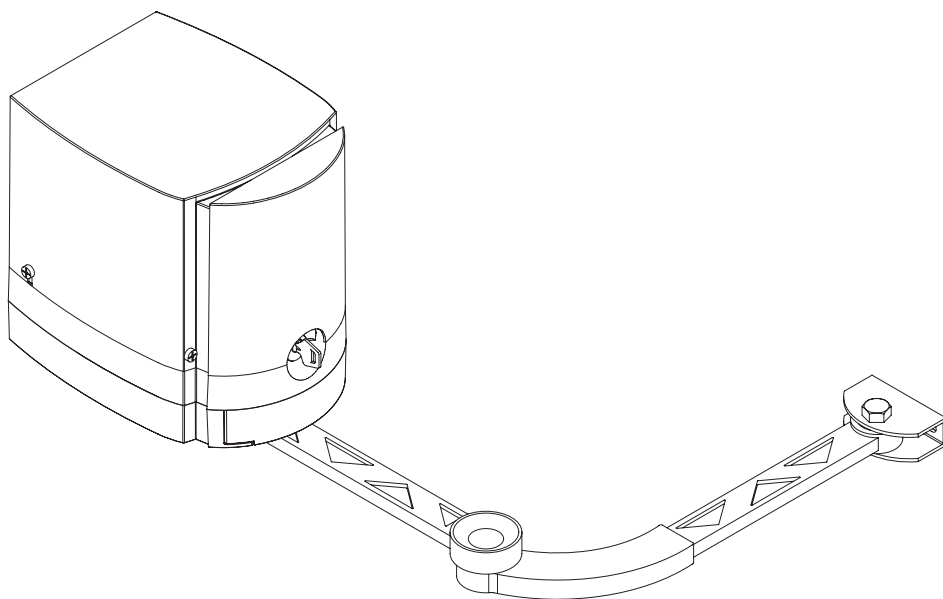

Libro istruzioni e catalogo ricambi

Operating instructions and spare parts catalogue

Betriebsanleitung und Ersatzteilliste

Livret d'instructions et catalogue des pieces de rechange

Manual de instrucciones y catálogo de recambios

Książeczka z instrukcjami i katalog części wymiennych



UNIONE NAZIONALE COSTRUTTORI
AUTOMATISMI PER CANCELLI, PORTE
SERRANDE ED AFFINI

Herstellerklärung
(gemäß EG-Richtlinie 98/37/EWG, Artikel 4.2 und Anhang II, sub B.)
Verbot der Inbetriebnahme

Hersteller: **Automatismi Benincà SpA.**
Adresse: Via Capitello, 45 - 36066 Sandrigo (VI) - Italia

erklärt hiermit, daß: Antriebe für Drehflügeltore **MB24V/MBE24V.**

- vorgesehen ist zum Einbau in eine Maschine oder mit anderen Maschinen zu einer Maschine im Sinne der Richtlinie 98/37/EWG, inklusive deren Änderung, zusammengefügt werden soll;
- aus diesem Grunde nicht in allen Teilen den Bestimmungen dieser Richtlinie entspricht;
- den Bestimmungen der folgenden anderen EG-Richtlinien entspricht:
Direttiva bassa tensione 73/23/CEE, 93/68/CEE.
Direttiva compatibilità elettromagnetica 89/336/CEE, 93/68/CEE.

und erklärt des weiteren daß die Inbetriebnahme solange untersagt ist, bis die Maschine oder Anlage, in welche diese Maschine eingebaut wird oder von welcher sie eine Komponente dasteilt, als Ganzes (d.h. inklusive der Maschine, für welche diese Erklärung ausgestellt wurde) den Bestimmungen der Richtlinie 98/37/EWG sowie dem entsprechenden nationalen Reschteserlaß zur Umsetzung der Richtlinie in nationales Recht entspricht, und die entsprechende Konformitätserklärung ausgestellt ist.

Benincà Luigi, Responsabile legale.
Sandrigo, 10/01/2006.

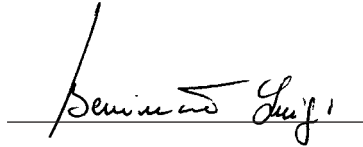

Declaration du fabricant
(Directive 98/37/CEE, Article 4.2 et Annex II, Chapitre B)
Interdiction de mise en service

Fabricant: **Automatismi Benincà SpA.**
Adresse: Via Capitello, 45 - 36066 Sandrigo (VI) - Italia

Déclare ci-apres que: l'automation pour portails ouvrants **MB24V/MBE24V.**

- est prévue pour être incorporée dans une machine ou être assemblée avec d'autres machines pour constituer une machine couverte par la directive 98/37/CEE, modifiée;
- n'est donc pas conforme en tout point aux dispositions de cette directive;
- est conforme aux dispositions des directives CEE suivantes:
Direttiva bassa tensione 73/23/CEE, 93/68/CEE.
Direttiva compatibilità elettromagnetica 89/336/CEE, 93/68/CEE.

et déclare par ailleurs qu'il est interdit de mettre la machine en service avant que la machine dans laquelle elle sera incorporée ou dont elle constitue une partie ait été considérée et déclarée conforme aux dispositions de la Directive 98/37/CEE et aux législations nationales la transposant, c'est-à-dire formant un ensemble incluant la machine concernée par la présente déclaration.

Benincà Luigi, Responsabile legale.
Sandrigo, 10/01/2006.

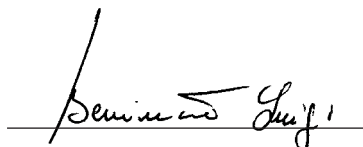

Dati tecnici	Technical data	Technische Daten	Donnees technique	Datos técnicos	Dane techniczne	MB/MBE24V
Alimentazione	Power supply	Stromversorgung	Alimentation	Alimentación	Zasilanie	230 Vac
Alimentazione motore	Motor feed	Motorspeisung	Alimentation moteur	Alimentación del motor	Zasilanie silnika	24 Vdc
Potenza assorbita	Power drawn	Aufgenomm. Leistung	Puissance absorbée	Consumo de potencia	Natéżenie	40 W
Corrente assorbita	Current drawn	Aufgenomm. Strom	Courant absorbé	Consumo de corriente	Pobór mocy	7 A
Coppia	Torque	Drehmoment	Couple	Par	Moment obrotowy	180 Nm
Classe isolamento mot.	Motor insulation class	Schutzklasse des Mot.	Classe d'isolement	Clase aislamiento mot.	Klasa izolacji silnika	F
Giri motore	Motor r.p.m.	Motorendrehzahl	Régime	Revoluciones motor	Obroty silnika	1500 r.p.m.
Giri uscita	Output rounds	Drehzahl am Ausgang	N. de tours en sortie	Revoluciones salida	Obroty wyjściowe	2,00 r.p.m.
Rumorosità	Noise level	Geräuschentwicklung	Bruit	Ruido	Max. hałas	<70 dB
Tempo man. anta (90°)	Operating time at 90°	Betätigungszeit 90°	Temps manoeuvre 90°	Tiempo maniobra 90°	Czas posuwu skrzydła dla kąta 90°	12 s (1).
Peso max. anta	Door leaf max. weight	Max. Türflügelgewicht	Poids max. porte	Peso máx. hoja	Ciężar max. skrzydła	300 kg (2)
Lunghezza max. anta	Door leaf max.	Max. Flügelänge	Longueur max. porte	Longitud máx. hoja	Dł. max. skrzydła	2,3 m(2)
Intermittenza lavoro	Jogging	Betriebsintervall	Intermittence travail	Intermittencia de trabajo	Cykliczność pracy	(3)
Lubrificazione	Lubrication	Schmierung	Lubrification	Lubrificación	Smarowanie	(4)
Grado IP	IP class	IP Grad	Degré IP	Índice IP	Stopień IP	IP54
Peso	Weight	Gewicht	Poids	Peso	Ciężar	8,3/10kg
Sblocco:	Built-in release:	Interne Entsicherung:	Déverrouillage inter.:	Desbloqueo interior:	Mech. odblokowujący:	(5)

- (1) Con rallentamento disabilitato - **With braking disabled** - *Avec ralentissement désactivé*
 Wenn Geschwindigkeitsabnahme deaktiviert - *Con ralentización inhabilitada* - **Przy funkcji zwolnienia biegu wykluczonej**
- (2) Vedi tabella - **See table** - *Siehe Tabelle* - **Voir tableau** - *Ver cuadro* - **Zobacz tabelę**
- (3) *Uso intensivo* - **Intensive use** - *Intensive Nutzung* - **Usage intensif** - *Uso intensivo* - **Użytkowanie intensywne**
- (4) *Grasso permanente* - **Permanent grease** - *Permanenfett* - **Graisse permanente** - *Grasa permanente* - **Smar trwały**
- (5) *Chiave personalizzata* - **Customized key** - *Spezialschlüssel* - **Clé personnalisée** - *Llave personalizada* - **Klucz osobisty**

Lunghezza anta Door leaf width Flügelänge Longueur porte Longitud hoja Dł. skrzydła (m)	Peso anta Door leaf weight Türflügelgewicht Poids porte Peso hoja Ciężar skrzydła (kg)
1	300
1,5	250
2	215
2,3	200

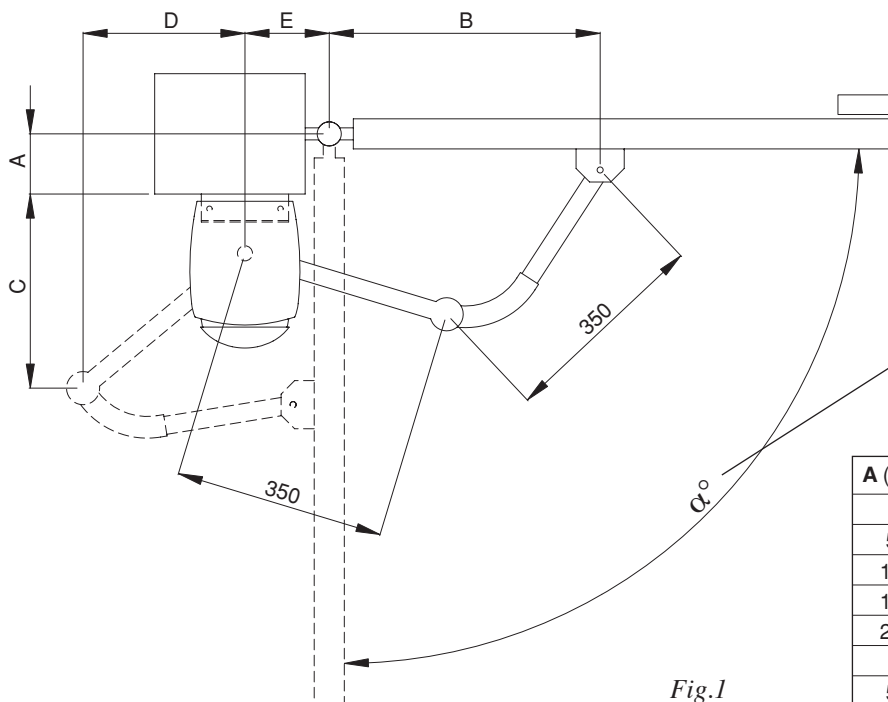
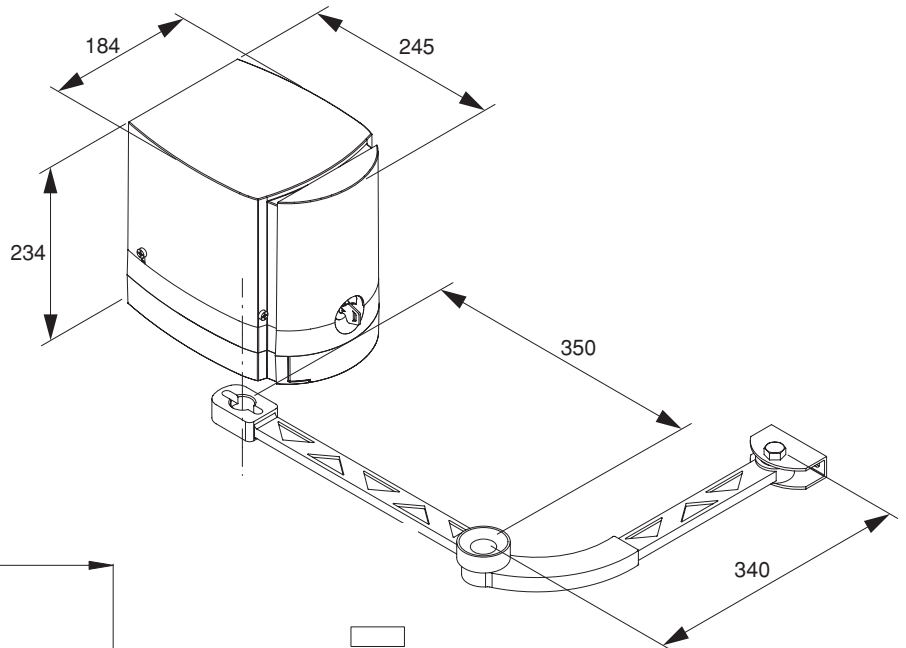

Rotazione max. anta.
Door leaf max. rotation
Max. Flügeldrehung
Rotation max. porte
Rotación máx. hoja
Max kąt obrotowy skrzydła

A (mm)	B (mm)	C (mm)	D (mm)	E (mm)	α
0	450	340	252	140	90°
50	450	330	263	140	90°
100	450	322	269	140	90°
150	450	320	270	140	90°
200	450	332	260	140	90°
0	400	235	322	200	110°
50	400	244	318	220	110°

Fig.1

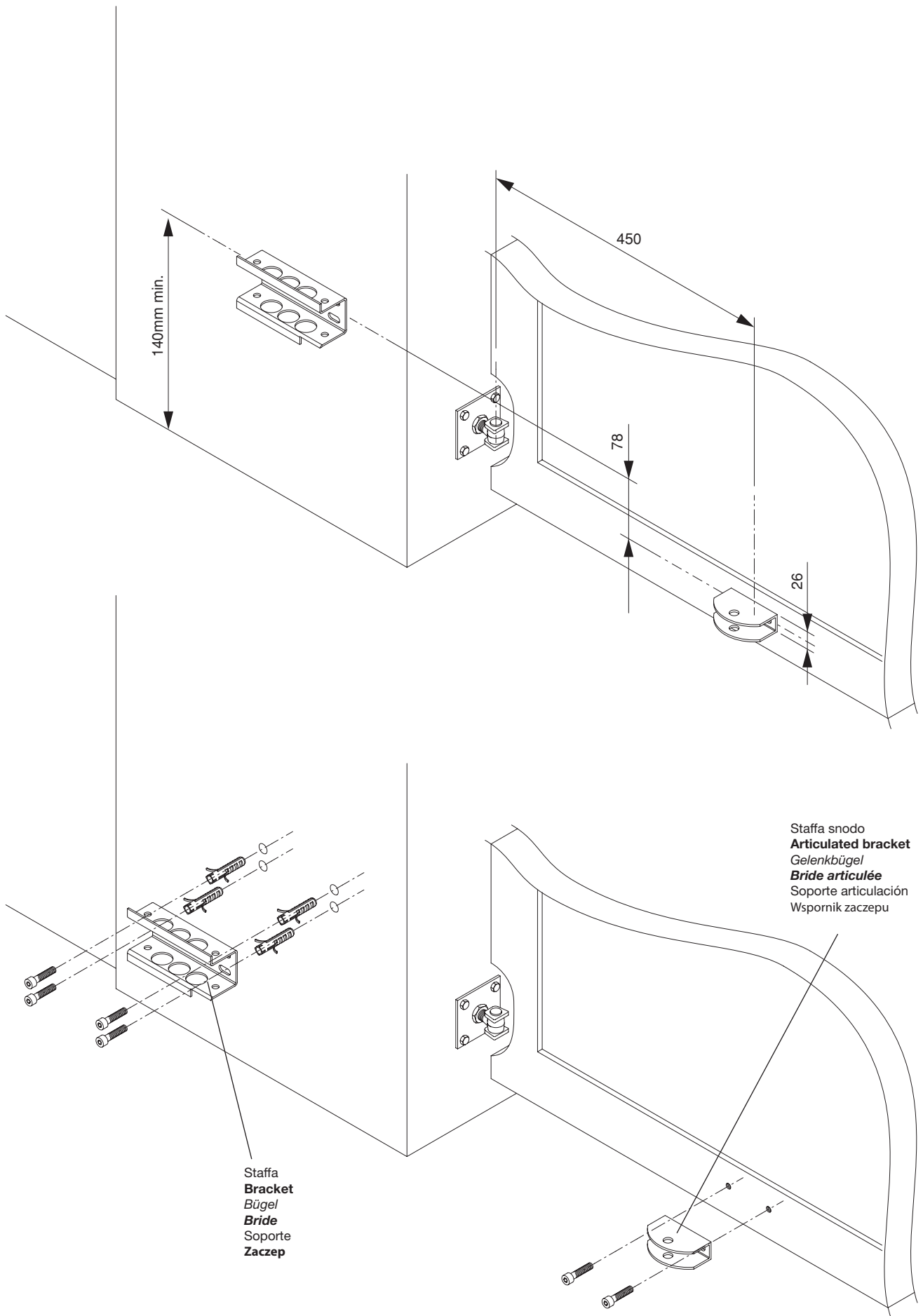

Fig.2

Vite TE M8x65 UNI 5737
Screw M8x65 UNI 5737
Schraube M8x65 UNI 5737
Vis M8x65 UNI 5737
 Tornillo M8x65 UNI 5737
 Śruba TE M8x65 UNI 5737

Piastra di fissaggio
Fixing bracket
Befestigungsbügel
Bride de fixation
 Soporte de fijación
 Płyta do mocowania

Dado autobloccante M8 UNI 7473
Self locking nut M8 UNI 7473
Selbstsichernde Mutter M8 UNI 7473
Écrou autoserreur M8 UNI 7473
 Tuerca autoblocante M8 UNI 7473
 Nakrętka samozabezpieczająca M8 UNI 7473

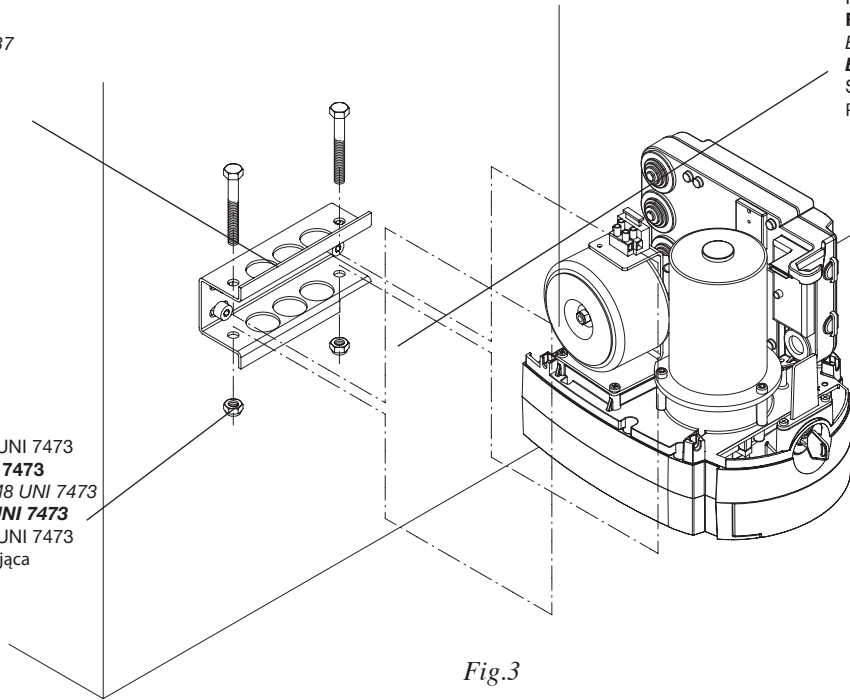

Fig.3

Staffa
Bracket
Befestigungsplatte
Bride articulée
 Soporte articulación
 Zaczepek

Perno Ø12
Pin Ø12
Stift Ø12
Pivot Ø12
 Perno Ø12
 Sworzeń Ø12

Perno Ø10x45
Pin Ø10x45
Stift Ø10x45
Pivot Ø10x45
 Perno Ø10x45
 Sworzeń Ø10x45

Dado autobloccante M10 UNI 7474
Self locking nut M10 UNI 7474
Selbstsichernde Mutter M10 UNI 7474
Écrou autoserreur M10 UNI 7474
 Tuerca autoblocante M10 UNI 7474
 Nakrętka samozabezpieczająca M10 UNI 7474

Rosetta 11x30x2,5 UNI 6593
Washer 11x30x2,5 UNI 6593
Scheibe 11x30x2,5 UNI 6593
Rondelle 11x30x2,5 UNI 6593
 Arandela 11x30x2,5 UNI 6593
 Podkładka 11x30x2,5 UNI 6593

Biella dritta
Straight connection rod
Pleuelstange
Bielle
 Biela
 Łącznik prosty

Biella curva
Bent connection rod
Pleuelstange
Bielle
 Biela curvada
 Łącznik zakrzywiony

Vite TE M10x16 UNI 5739
Screw M10x16 UNI 5739
Schraube M10x16 UNI 5739
Vis M10x16 UNI 5739
 Tornillo M10x16 UNI 5739
 Śruba TE M10x16 UNI 5739

Rosetta 11x30x2,5 UNI 6593
Washer 11x30x2,5 UNI 6593
Scheibe 11x30x2,5 UNI 6593
Rondelle 11x30x2,5 UNI 6593
 Arandela 11x30x2,5 UNI 6593
 Podkładka 11x30x2,5 UNI 6593

Rosetta Ø10 UNI 1751
Washer Ø10 UNI 1751
Scheibe Ø10 UNI 1751
Rondelle Ø10 UNI 1751
 Arandela Ø10 UNI 1751
 Podkładka Ø10 UNI 1751

Vite TE M10x16 UNI 5739
Screw M10x16 UNI 5739
Schraube M10x16 UNI 5739
Vis M10x16 UNI 5739
 Tornillo M10x16 UNI 5739
 Śruba TE M10x16 UNI 5739

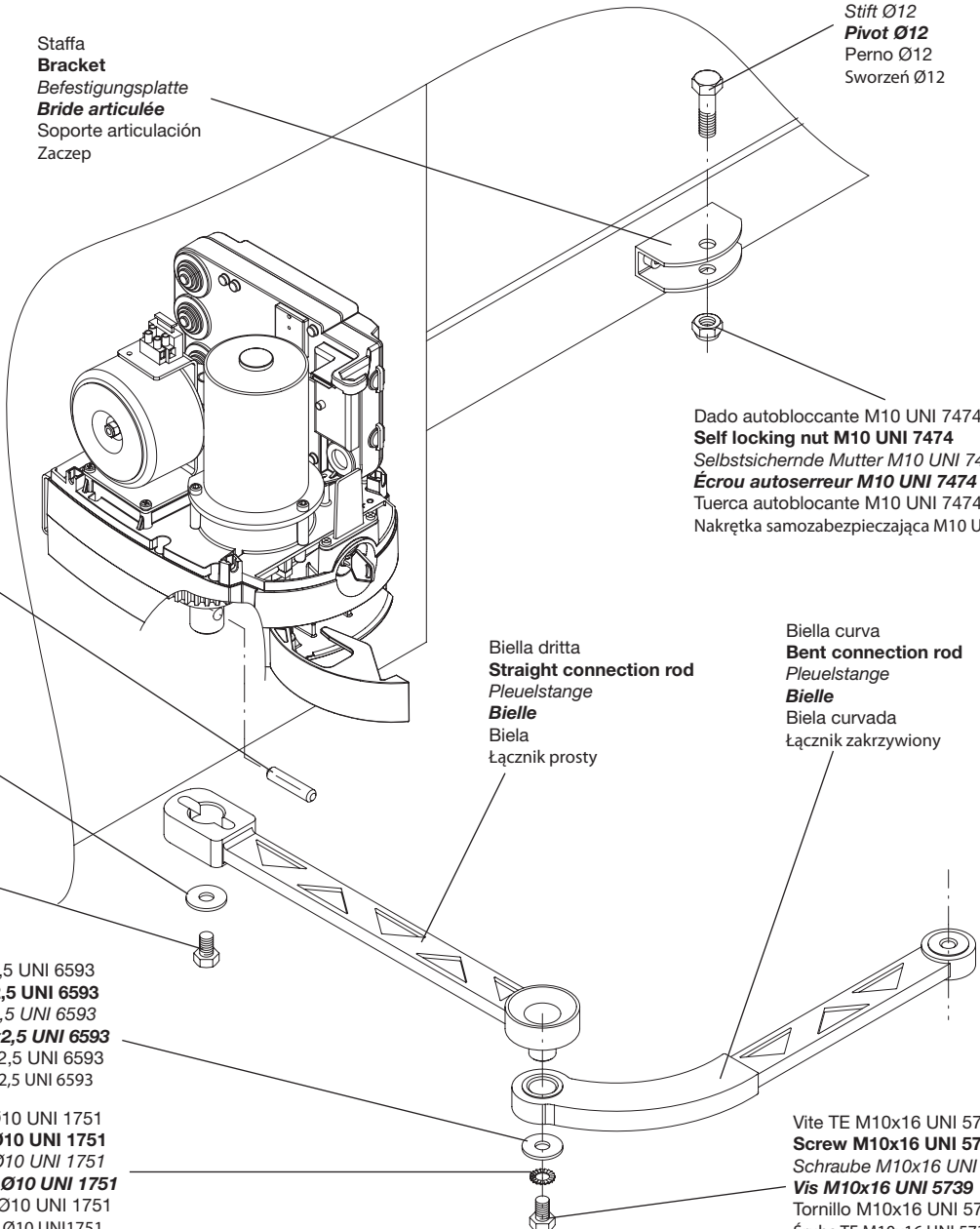

Fig.4

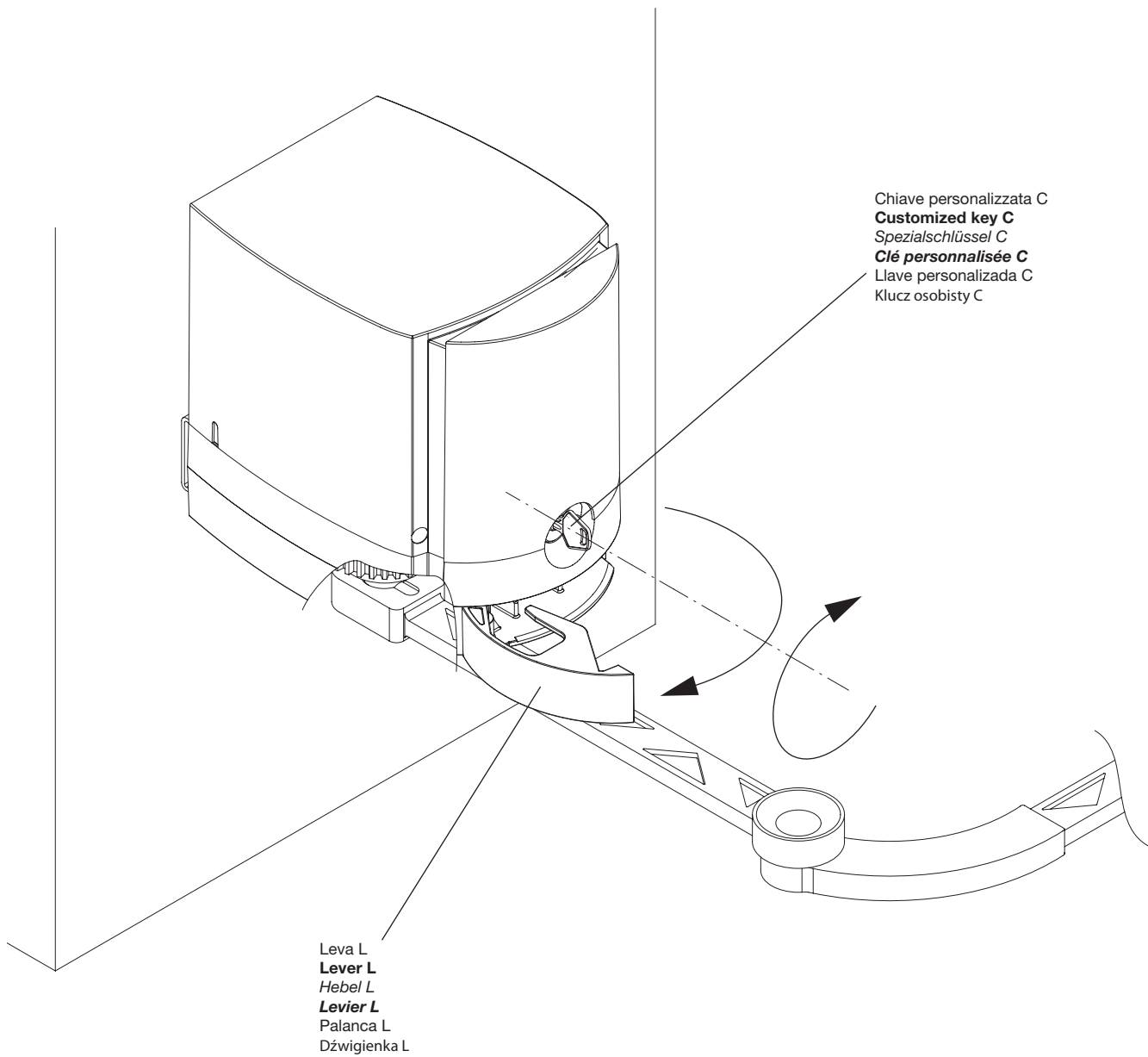
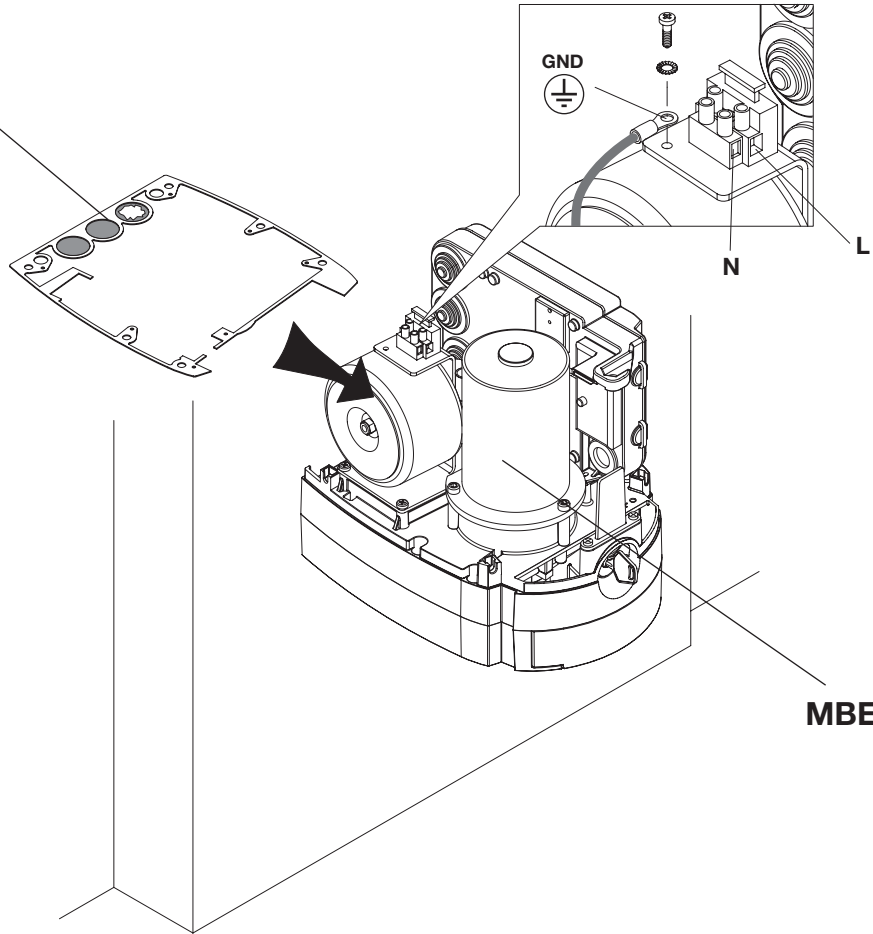

Fig.5

Membrana
Cover
 Membran
Membrane
 Membrana
 Przesłonka



MBE24V

Membrana
Cover
 Membran
Membrane
 Membrana
 Przesłonka

SWC2 (17) SWO2 (16) COM (13) M2 (3,4)

Cavi
Cables
 Kabeln
Câbles
 Cables
 Kable

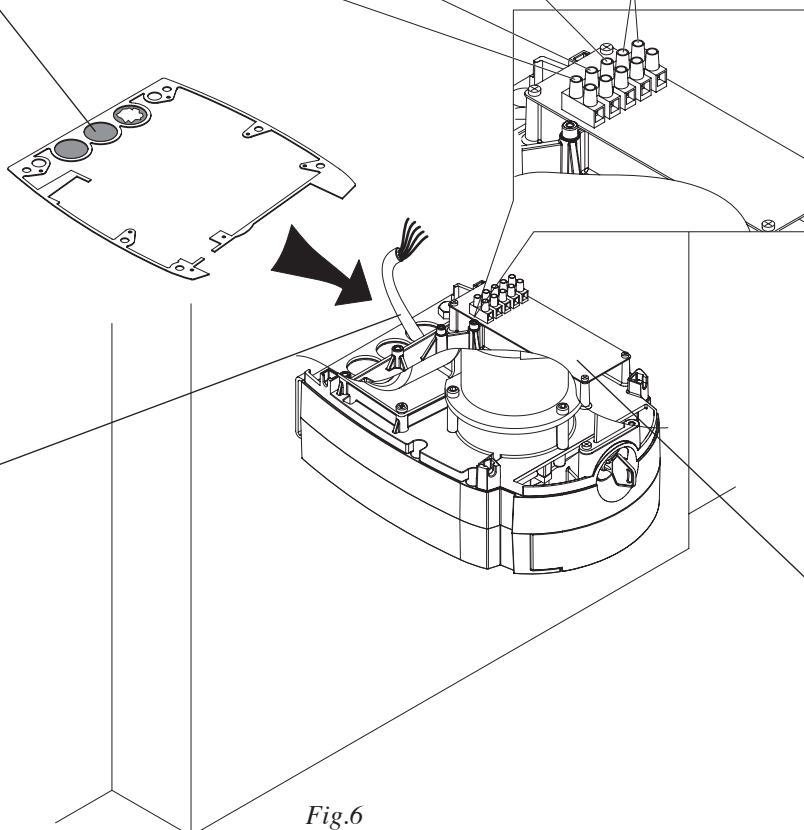

MB24V

Fig.6

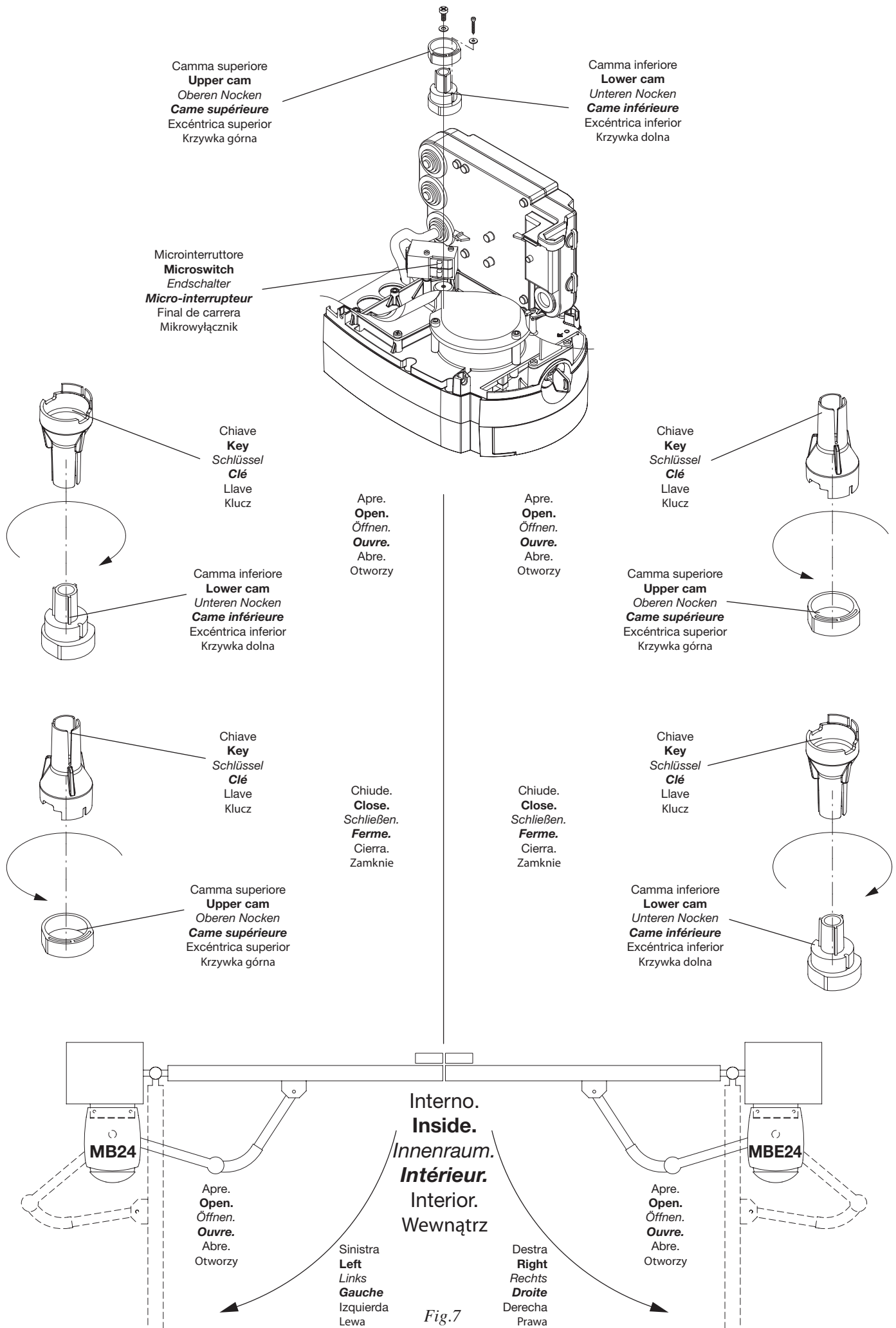

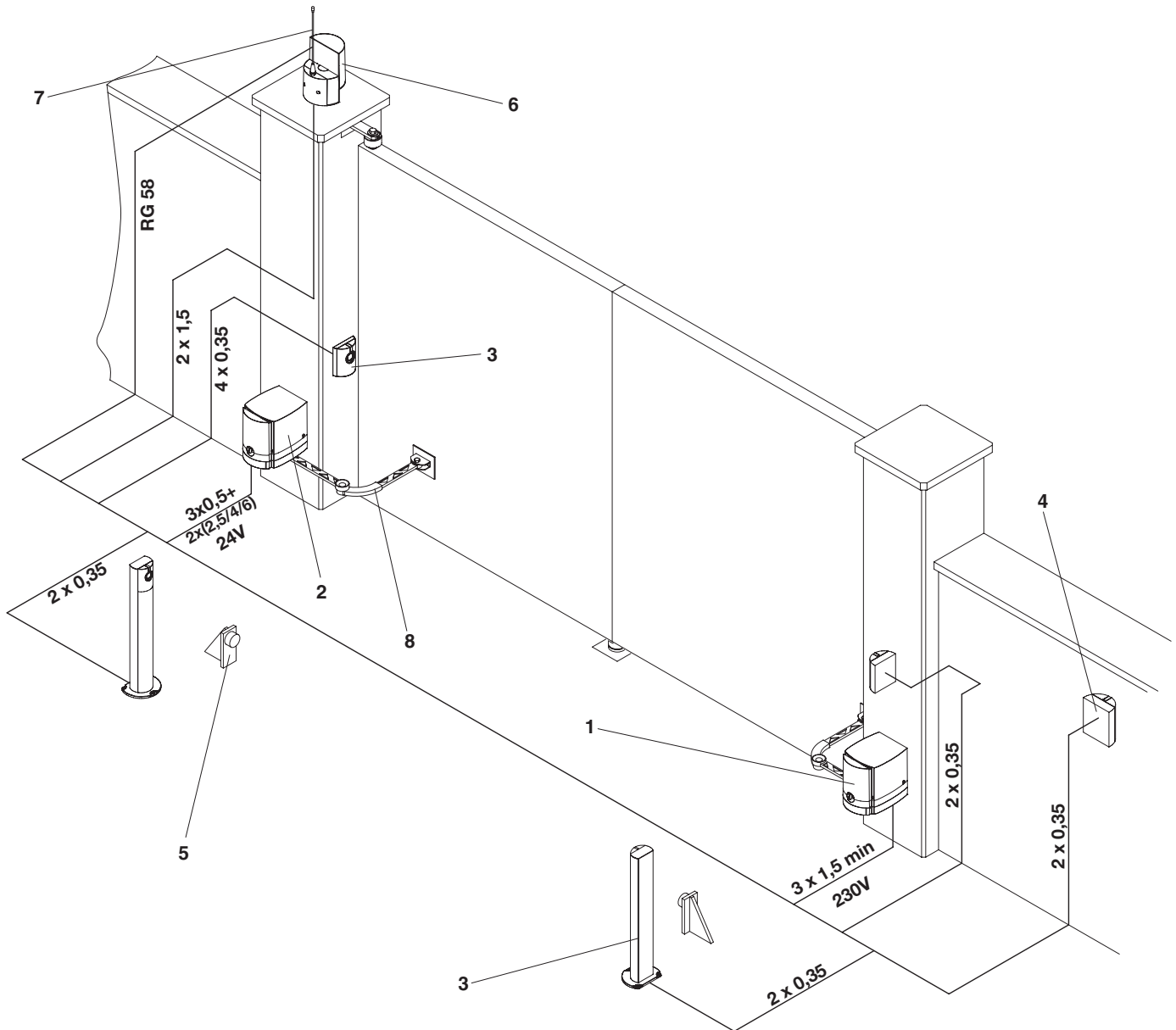

Legenda:

- 1 Motoriduttore MBE24V
- 2 Motoriduttore MB24V
- 3 Fotocellule FTC/FTM
- 4 Selettore a chiave CH
- 5 Fermi meccanici
- 6 Lampeggiante LAMP
- 7 Antenna AW
- 8 Braccio snodato con staffe BC

Legenda:

- 1 Ratio-motor MBE24V
- 2 Ratio-motor MB24V
- 3 Photo-electric cells FTC/FTM
- 4 Key selector CH
- 5 Mechanical stop
- 6 Blinker LAMP
- 7 Aerial AW
- 8 Articulated arm with brackets BC

Zeichenerklärung:

- 1 Drehzahlminderer MBE24V
- 2 Drehzahlminderer MB24V
- 3 Fotozelle FTC/FTM
- 4 Schlüssel-Selektor CH
- 5 Mech. Endanschlag
- 6 Blinklicht LAMP
- 7 Antenne AW
- 8 Gelenkarm mit Bügeln BC

Légende:

- 1 Motorréducteur MBE24V
- 2 Motorréducteur MB24V
- 3 Photocellules FTC/FTM
- 4 Sélecteur à clef CH
- 5 Bûtee mécanique
- 6 Feu clignotant LAMP
- 7 Antenne AW
- 8 Bras articulé avec brides BC

Legenda:

- 1 Motorreductor MBE24V
- 2 Motorreductor MB24V
- 3 Fotocélulas FTC/FTM
- 4 Selector a llave CH
- 5 Topes mecánicos
- 6 Relampagueador LAMP
- 7 Antena AW
- 8 Brazo articulado con soportes BC

Objasnenia:

- 1 Siłownik MBE24V
- 2 Siłownik MB24V
- 3 Fotokomórki FTC/FTM
- 4 Przełącznik kluczowy CH
- 5 Blokady mechaniczne
- 6 Światło migające LAMP
- 7 Antena AW
- 8 Ramię przegubowe z zaczepem BC

Achtung

- Vor der Installation, vorliegende Anweisungen lesen.
- Es ist strengstens verboten das Produkt MB24V/MBE24V für andere Anwendungen zu gebrauchen, als die in diesem Handbuch beschrieben.
- Der Anwender muss für den Gebrauch der Anlage geschult werden.

Einleitung

Wir danken Ihnen dafür, daß Sie sich für den MB24V/MBE24V Gitteröffner entschieden haben. Alle Produkte der umfangreichen Benincà Produktion sind das Ergebnis der zwanzigjährigen Erfahrungen im Bereich der Automation und der ständigen Erforschung von neuen Materialien und fortgeschrittenen Technologien. Aus diesem Grund sind wir heute in der Lage, zuverlässige Produkte anzubieten, die, dank ihrer Stärke, Wirksamkeit und Haltbarkeit, den Anforderungen des Endverbrauchers völlig gerecht werden. Alle Produkte sind nach Normen gefertigt und durch Garantie gedeckt. Eventuelle Personen- oder Sachschäden, die durch Fertigungsfehler verursacht werden können, werden durch eine der wichtigsten Versicherungsgesellschaften gedeckt.

1. Allgemeine Informationen

Für einen einwandfreien Betrieb der Automatik, muss die Tür, an der dieselbe installiert werden soll, folgende Eigenschaften aufweisen:

- Robust und steife Flügel.
- Funktionstüchtige Scharniere.
- Die Flügel müssen sich von Hand problemlos entlang des gesamten Hubs bewegen lassen können.
- In geschlossener Position, muss eine Sperrvorrichtung vorhanden sein.

Sollten einige Eigenschaften nicht zutreffen, das defekte Teil auswechseln.

Die Zuverlässigkeit und Sicherheit der Automatik, sind vom Zustand der Torstruktur abhängig.

2. Eigenschaften

Automatik zur Steuerung von Torflügeln, bei denen die Außenmaße, Ständer oder große Säulen nicht die Anwendung von üblichen Betätigungsgeräten gestatten. MB24V/MBE24V ist mit einem Gelenkarm Typ BC ausgestattet, der regelmäßige und geräuschlose Bewegungen ermöglicht, leicht zu gebrauchen ist, ein angenehmes Design hat und den anspruchsvollsten Bedürfnissen nachkommen kann. Die Vorrichtung besteht aus einem irreversiblen Getriebemotoraggregat aus hochwiderstandsfähigen Materialien und zwei spritzgegossenen Alu-Schalen. Die Flügelöffnung wird über Endschalter gesteuert. Die Entsicherung in Notfällen, erfolgt über einen Hebel mit Spezialschlüssel womit das Tor von Hand bei Stromausfall bewegt werden kann.

3. Ausführungen

MBE24V: irreversibler Getriebemotor 24Vdc mit eingebauter Zentrale.

MB24V: irreversibler Getriebemotor 24Vdc .

BC: Gelenkarm mit Bügeln.

4. Außenmaße und Anwendungsgrenzen (Abb.1)

Für eine einwandfreie Installation, Anwendungsgrenzen und Außenmaße kontrollieren und die Installationsparameter festlegen.

5. Bügelbefestigung (Abb.2)

Nachdem das Befestigungsmaß "E" anhand der entsprechenden Tabelle festgelegt worden ist - wobei die Mindesthöhe vom Boden 100mm betragen muss - den Bügel an die Säule mit Schrauben des Typs M8 und den entsprechenden Dübeln befestigen. Nachdem das Befestigungsmaß "B" festgelegt worden ist, mit den Schrauben des Typs M8 und den entsprechenden Dübeln auch den Gelenkbügel an das Tor befestigen oder an das Tor schweißen, wobei der Gelenkbügel zum Befestigungsbügel der Säule ausgerichtet sein muss (siehe Abbildung). Sollten die Befestigungsstellen nicht stark genug oder schwach sein, diese verstärken.

6. Getriebemotor positionieren (Abb.3)

Den Getriebemotor in den Befestigungsbügel an der Säule mit den mitgelieferten Schrauben und Muttern einsetzen.

7. Gelenkarm Typ BC positionieren (Abb.4)

Den Reduzierer entsichern (siehe Steuerungen im Notfall), um die Welle freizusetzen. Die Arme laut Zeichnung montieren.

8. Manuelle Betätigung und Betätigung im Notfall (Abb.5)

Die Tür kann bei Stromausfall oder im Falle einer Störung folgendermaßen von Hand bewegt werden: entweder sie wird:

- **Intern entsichert**

Den Spezialschlüssel C hineinstecken, in den Uhrzeigersinn drehen und den Hebel L ziehen. Nun ist der Reduzierer entsichert und das Tor kann von Hand bewegt werden.

Um den normalen Betrieb wieder herzustellen, den Hebel L schließen und den Schlüssel C gegen den Uhrzeigersinn drehen. Das Tor von Hand bewegen, bis es einrastet.

Oder sie wird:

- **Extern entsichert: Option**

Für Ausführungen mit äußerer Wandbefestigung oder mit UP-Zubehör erhältlich (siehe Artikel MB.SE).

9. Anschlüsse (Abb.6)

Um die Zentrale anzuschließen, siehe entsprechende Anweisungen.

Die Kabel durch die Kanäle verlegen und nur die Membran durchlöchern, durch welche die Kabel gezogen werden sollen.

Ein Kabel $3 \times 0,5 \text{ mm}^2$ für den Anschluss der Endschalter des Motors MB an die Zentrale verwenden.

Für den Anschluss des Motors MB an die Zentrale, muss der Kabelschnitt die nachstehend aufgeführten Werte aufweisen:

Bei einer Länge von weniger als 5 m muss ein Kabel $2 \times 2,5 \text{ mm}^2$ verwendet werden.

Bei einer Länge von 5 m bis 7,5 m muss ein Kabel $2 \times 4 \text{ mm}^2$ verwendet werden.

Bei einer Länge von 7,5 m bis 10 m muss ein Kabel $2 \times 6 \text{ mm}^2$ verwendet werden.

Anschlüsse zwischen Zentrale und Motor in einem größeren Abstand als 10 m sind nicht zu empfehlen.

Falls die Drehrichtung des Motors geändert werden muss, die Anschlüsse der Motoren an der Steuerzentrale umkehren, 1/2 für den Motor 1 (MBE24) und 3/4 für den Motor 2 (MB24).

10. Endschalter einstellen (Abb.7)

N.B.: Die Position der Nocken der Getriebemotoren ist unterschiedlich, je nachdem ob der Getriebemotor links oder rechts (von innen gesehen) installiert wird. Halten Sie sich bitte an die Zeichnungen.

- **Endschalter zum Schließen**

Den Getriebemotor entsichern und den Flügel von Hand schließen.

Mit dem mitgelieferten Schlüssel den bezüglichen Nocken in die angegebene Position bringen, bis der Mikroschalter aktiviert worden ist. Den Nocken mit den zentralen mitgelieferten Schrauben blockieren.

- **Endschalter zum Öffnen**

Den Getriebemotor entsichern und den Flügel von Hand öffnen.

Mit dem mitgelieferten Schlüssel den bezüglichen Nocken in die angegebene Position bringen, bis der Mikroschalter aktiviert worden ist. Den Nocken mit den zentralen mitgelieferten Schrauben blockieren.

11. Drehmoment des Motors einstellen

Die Einstellung des Drehmoments erfolgt über die Steuerzentrale; beziehen Sie sich bitte auf die entsprechenden Anweisungen.

Eine falsche Einstellung des Drehmoments kann zu Schäden und Unfälle führen.

DIE GELTENDEN VORSCHRIFTEN BEACHTEN!

BITTE BEACHTEN

Die Versicherung deckt nur Personen- oder Sachschäden, die durch Fertigungsfehler verursacht werden und gilt nur bei Einsatz von Benincà Original-Ersatzteilen und wenn die Anlage der Normen entspricht.

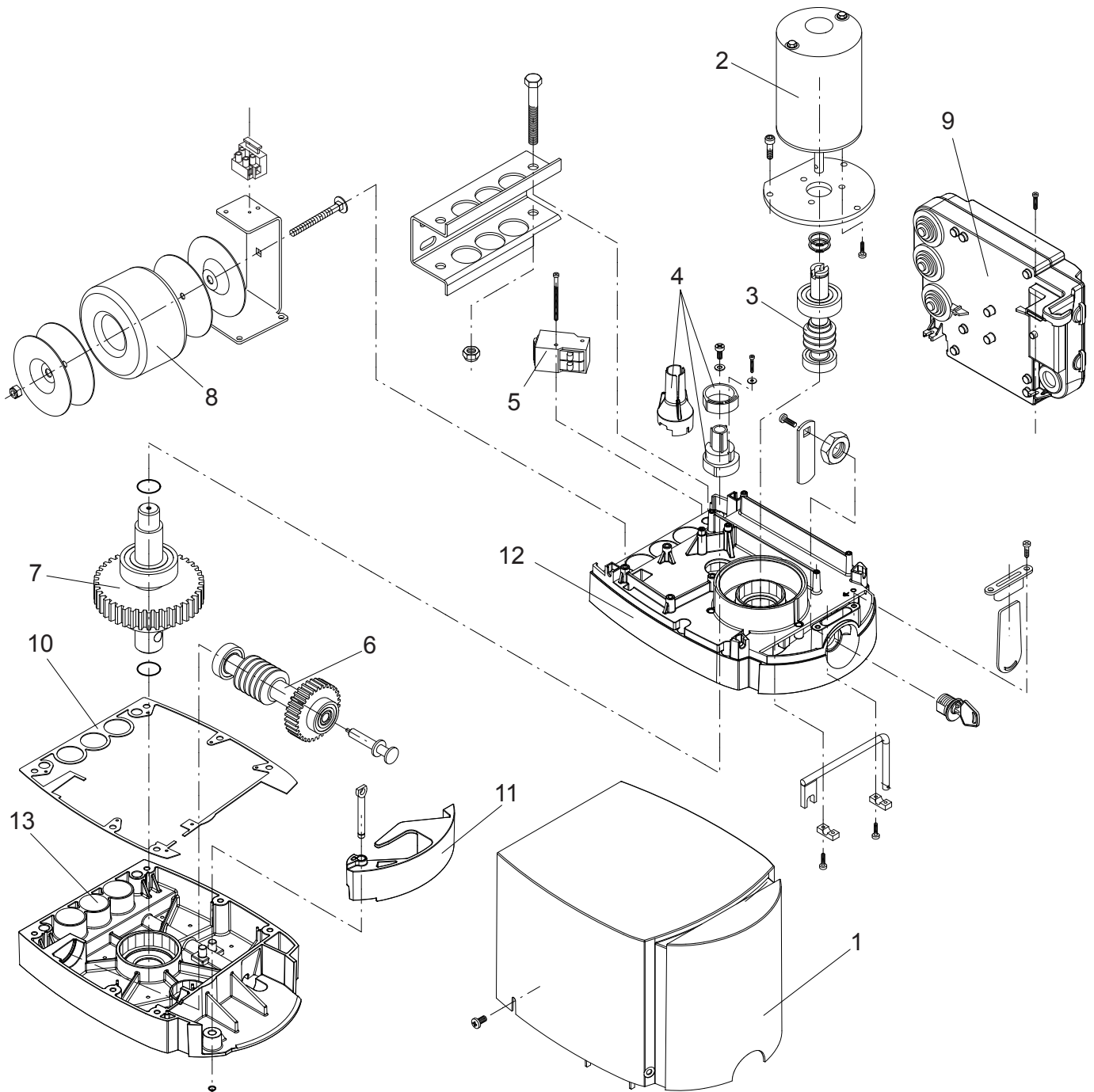

Pos.	Denominazione - Description - Bezeichnung - Dénomination - Denominación - Określenie						Cod.
1	Carter	Cover	<i>Kasten</i>	Carter	Cárter	Karter	9686930
2	Motore	Motor	<i>Motor</i>	Moteur	Motor	Silnika	9686811
3	Vite senza fine	Screw	<i>Schraube</i>	Vis sans fin	Tornillo sin fin	Śruba dwustronna	9686110
4	Finecorsa	Limit stop	<i>Endschalter</i>	Fin de course	Final de carrera	Ogr. przesuwu	9686934
5	Microinterruttori	Microswitches	<i>Mikroschalter</i>	Microinterrupt.	Microinterrupt.	Mikrowyłączniki	9686935
6	Albero	Shaft	<i>Welle</i>	Arbre	Eje	Wał	9686936
7	Albero uscita	Output shaft	<i>Ausgangswelle</i>	Arbre sortie	Eje de salida	Wał wyjściowy	9686937
8	Trasformatore	Transformer	<i>Trafo</i>	Transformateur	Trasformador	Transformator	9686812
9	Centrale	Control unit	<i>Zentrale</i>	Centrale	Central	Centralka	9686927
10	Guarnizione	Gasket	<i>Dichtung</i>	Joint	Junta	Uszczelka	9686944
11	Leva sblocco	Release lever	<i>Hebel</i>	Levier	Pal. de desbloq.	Dźwigienka	9686941
12	Carter	Cover	<i>Kasten</i>	Carter	Cárter	Karter	9686942
13	Carter	Cover	<i>Kasten</i>	Carter	Cárter	Karter	9686943

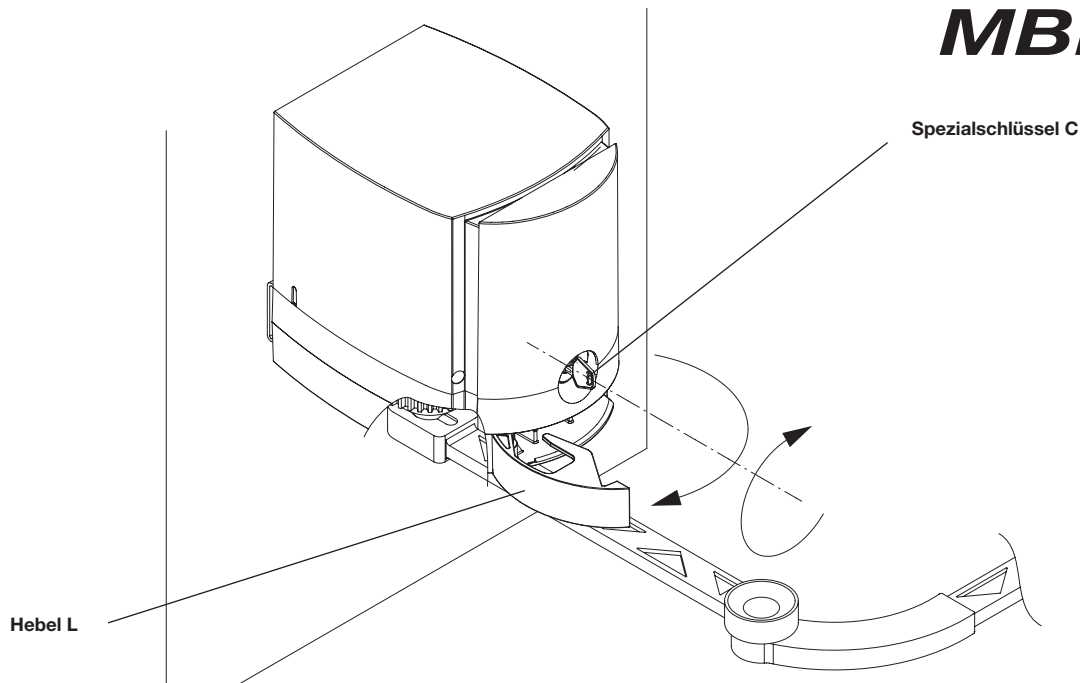

Sicherheitsvorschriften

- Nicht im Öffnungsbereich verweilen.
- Kinder nicht mit den Steuerungen oder in der Nähe des Tores spielen lassen.
- Bei Funktionsausfällen nicht versuchen, den Schaden selber zu beheben, sondern den Techniker rufen.

Manuelle Betätigung und Betätigung im Notfall

Die Tür kann bei Stromausfall oder im Falle einer Störung folgendermaßen von Hand bewegt werden: entweder sie wird:

- **Intern entsichert**

Den Spezialschlüssel C hineinstecken, in den Uhrzeigersinn drehen und den Hebel L ziehen. Nun ist der Reduzierer entsichert und das Tor kann von Hand bewegt werden.

Um den normalen Betrieb wieder herzustellen, den Hebel L schließen und den Schlüssel C gegen den Uhrzeigersinn drehen. Das Tor von Hand bewegen, bis es einrastet.

Oder sie wird:

- **Extern entsichert: Option**

Für Ausführungen mit äußerer Wandbefestigung oder mit UP-Zubehör erhältlich (siehe Artikel MB.SE).

Wartung

- Monatliche Kontrolle der manuellen Notentriegelung
- Es ist absolut untersagt, selbstständig Sonderwartung oder Reparaturen vorzunehmen, da Unfälle die Folge sein können; wenden Sie sich an den Techniker.
- Der Antrieb braucht keine ordentliche Unterhaltung aber es ist periodisch notwendig die Leistungsfähigkeit der Sicherheitsvorrichtungen und die andere Teile des Anlages zu prüfen. Sie könnten durch Abnutzung Gefahr hervorbringen.

Entsorgung

Wird das Gerät außer Betrieb gesetzt, müssen die gültigen Gesetzesvorschriften zur differenzierten Entsorgung und Wiederverwendung der Einzelkomponenten, wie Metall, Plastik, Elektrokabel, usw., beachtet werden. Rufen Sie Ihren Installateur oder eine Entsorgungsfirma.

Achtung

Alle Produkte BENINCA' wurden mit einem Versicherungsschein versehen, der alle eventuellen Schäden an Dingen oder Personen abdeckt, die durch Herstellungsdefekte hervorgerufen wurden, vorausgesetzt, das Gerät besitzt die Kennzeichnung EU und es wurden original BENINCA' Einzelkomponenten verwendet.

BENINCA[®]

AUTOMATISMI BENINCA SpA - Via Capitello, 45 - 36066 Sandrigo (VI) - Tel. 0444 751030 r.a. - Fax 0444 759728
